

SENSOR XP12 120V



VACUUM

Operating instructions (ENG)
Instrucciones de funcionamiento (SPA)

MODELS: SRXP12
1.012-024.0

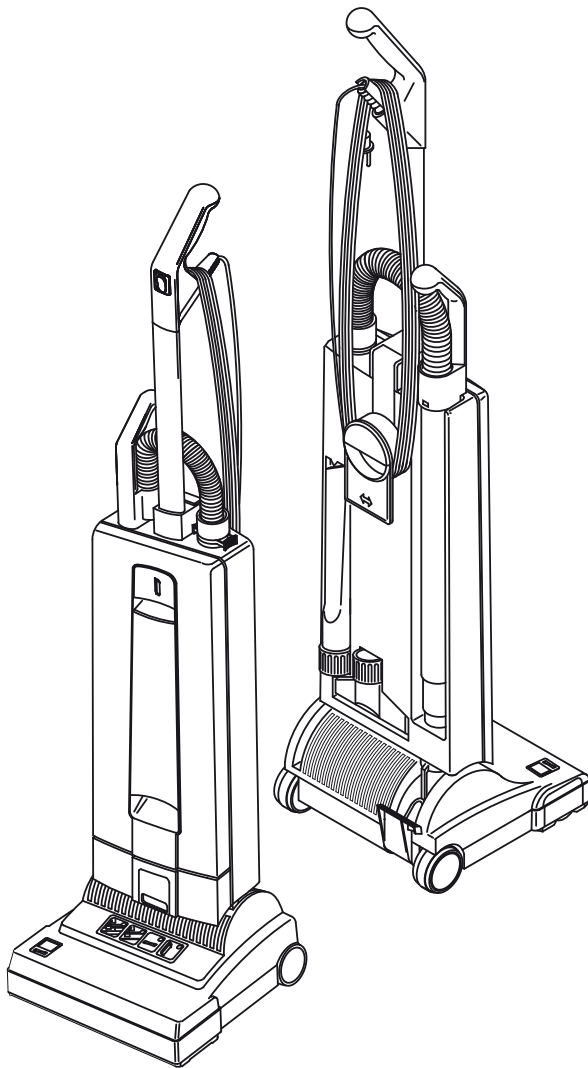

From Serial No. # C59345551
If Serial Number not listed,
Contact Manufacturer

De Serial No. # C59345551
Si Número de serie no aparece,
Contacto Fabricante



WARNING:

This product and accessories may contain a chemical known to the State of California to cause cancer and birth defects or other reproductive harm.

For more information about this regulation: www.P65Warnings.ca.gov



86404500-E 01/26/18

Warranty Registration

Thank you for purchasing a Kärcher North America product. Warranty registration is quick and easy. Your registration will allow us to serve you better over the lifetime of the product.

To register your product go to :

<http://warranty.karcherna.com/>

For customer assistance:

1-800-444-7654

KÄRCHER

Registro de Garantía

Gracias por comprar un producto de Kärcher North America. El registro de la garantía es rápido y fácil. Su registro permitirá que le sirvamos mejor sobre el curso de la vida del producto. Para colocar su producto vaya:

<http://warranty.karcherna.com/>

Para el servicio de atención al cliente llame al:

1-800-444-7654

KÄRCHER

Enregistrement de la garantie

Merci d'avoir acheté un produit Kärcher North America. L'enregistrement de la garantie est facile et rapide. Votre enregistrement nous permettra de mieux vous servir tout au long de la durée de vie de votre produit.

Pour enregistrer votre produit, consultez :

<http://warranty.karcherna.com/>

Pour l'assistance client:

1-800-444-7654

KÄRCHER

Important Safety Instructions

When using this machine, basic precaution must always be followed, including the following:

READ ALL INSTRUCTIONS BEFORE USING THIS MACHINE.

⚠ WARNING: To reduce the risk of fire, electric shock, or injury:

1. Do not leave appliance when plugged in. Unplug from outlet when not in use and before servicing.
2. Do not use outdoors or on wet surfaces.
3. Do not use near small children. Do not allow to be used as a toy. Close attention is necessary when used by or near children.
4. Use only as described in this manual. Use only manufacturer's recommended attachments.
5. Do not use with damaged cord or plug. If appliance is not working as it should has been dropped, damaged, left outdoors, or dropped into water, return it to a service center.
6. Do not pull or carry by cord, use cord as a handle, close a door on cord, or pull cord around sharp edges or corners. Do not run appliance over cord. Keep cord away from heated surfaces.
7. Do not unplug by pulling on cord. To unplug, grasp the plug, not the cord.
8. Do not handle plug or appliance with wet hands.
9. Do not put any object into openings. Do not use with any opening blocked; keep free of dust, lint, hair, and anything that may reduce air flow.
10. Keep hair, loose clothing, fingers, and all parts of body away from openings and moving parts., Do not place fingers or other body parts under vacuum unless unplugged.
11. Do not pick up anything that is burning or smoking, such as cigarettes, matches, or hot ashes.
12. Do not use without dust bag and/or filters in place.
13. Turn off all controls before unplugging.
14. Use extra care when cleaning on stairs.
15. Do not use to pick up flammable or combustible liquids such as gasoline or use in areas where they may be present.
16. Do not operate this machine near flammable fluids, dust or vapors.
17. Maintenance and repairs must be done by qualified personnel.
18. Use only identical replacement parts. See instructions for Servicing of Appliances.
19. Do not use machine as a step.
20. If used on plush carpet or carpet with thick padding, do not leave machine in one place with machine turned on.
21. Do not use the handle in the dust bag housing cover to carry the machine.
22. Always turn off this appliance before connecting or disconnecting motorized nozzle.
23. Brush may unexpectedly restart. To reduce the risk of injury from moving parts. – Unplug before servicing.
24. The vacuum has a manual reset thermal protector. The protector is reset by switching off the vacuum. The thermal protector needs some time to cool down after switching off! Check the vacuum for air blockages or mechanical failures before switching on.
25. Store the vacuum in a dry place at room temperature. When the vacuum is not in use, you should wrap the cord on the cable hooks.
26. Any other servicing should be performed by an authorized service representative.

READ AND SAVE THESE INSTRUCTIONS

Instrucciones Importantes Para Su Seguridad

Durante la utilización de un dispositivo eléctrico hay que tener en cuenta una serie de medidas básicas de precaución, que incluyen las siguientes.

ES IMPORTANTE QUE LEA ESTAS INSTRUCCIONES ANTES DE COMENZAR A USAR LA MAQUINA



ADVERTENCIA: Para reducir el riesgo de incendios, descargas eléctricas o lesiones:

1. No deje nunca el aparato conectado a la red. Después de su uso, y antes de cualquier revisión o reparación, desconecte el aparato de la toma de corriente.
2. No usar nunca el aparato al aire libre, ni sobre superficies húmedas.
3. No utilice la aspiradora cuando los niños estén cerca. No permita que se utilice el aparato como un juguete. Hay que prestar especial atención al utilizarlo en las cercanías de niños.
4. Utilizar el aparato sólo como se describe en este manual. Emplear exclusivamente los accesorios recomendados por el fabricante.
5. No poner en marcha el aparato con un cable eléctrico deteriorado. Si el aparato no funciona como debería, si se ha caído, dañado, si ha permanecido al aire libre o si se ha caído al agua, dirijase a un taller de servicio.
6. No tire del aparato ni lo transporte utilizando el cable eléctrico; no use el cable a modo de asa, ni cierre una puerta con el cable pillado; no tienda el cable en torno a aristas vivas o esquinas. No pase con el aparato por encima del cable. Mantenga el cable siempre lejos de superficies calientes.
7. No desconecte el enchufe de la red tirando del cable. Para desconectar el aparato hay que tirar del enchufe, no del cable.
8. No maneje el enchufe ni el aparato con las manos húmedas.
9. No introduzca ningún objeto en las aberturas del aparato. No utilice el aparato mientras está bloqueada una de las aberturas; evite la penetración de polvo, hilachas, pelos o cualquier objeto que pueda inhibir la circulación del aire.
10. Mantenga su cabello, la ropa suelta, los dedos y todas las partes de su cuerpo alejadas de las aberturas y piezas en movimiento. No coloque los dedos ni otras partes del cuerpo debajo de la aspiradora a menos que esté desenchufada.
11. No utilice el aspirador para recoger cuerpos en llamas o humeantes, tales como cigarrillos, cerillas o cenizas calientes.
12. No utilizar nunca el aspirador sin la bolsa y/o los filtros colocados en su lugar previsto.
13. Desconecte todos los interruptores antes de desenchufar el aspirador.
14. Tenga especial cuidado al manejar la aspiradora en una escalera.
15. No utilice el aspirador para recoger líquidos inflamables o combustibles, tales como gasolina, ni maneje el aspirador en zonas donde pueda haber líquidos de este tipo.
16. No maneje la aspiradora cerca de líquidos, polvos o vapores inflamables.
17. El mantenimiento y la reparación de la aspiradora está reservado a personal debidamente cualificado.
18. Conecte la aspiradora solamente a tomas de corriente con puesta a tierra. Tenga en cuenta las instrucciones para la puesta a tierra.
19. No usar la aspiradora a modo de escalera de mano.
20. Si utiliza la aspiradora en alfombras de felpa o de acolchado espeso, no deje la máquina en funcionamiento en un lugar fijo.
21. Nunca utilice la manilla del operador, que se introduce en la parte superior del compartimento de la bolsa para el polvo, para transportar la máquina. La manilla de transporte se ubica en la parte trasera del compartimento de la bolsa de la máquina.
22. Apague siempre este utensilio antes de conectar o desconectar la boquilla motorizada.
23. El cepillo puede prenderse inesperadamente. Para reducir el riesgo de una lesión a causa de las partes móviles –Desconectese antes de repararse.
24. La aspiradora posee un protector térmico de reposición manual. El protector se repone apagando la aspiradora. Éste necesita algún tiempo para enfriarse ¡después del apagado! Revise si la aspiradora tiene alguna falla mecánica u obstrucción antes de encenderla.
25. Guarde la aspiradora en un lugar seco a temperatura ambiente. Cuando la aspiradora no se esté usando, enrollé el cordón en los ganchos para el cable.
26. Cualquier otro servicio debe realizarlo un representante del servicio autorizado.

CONSERVE ESTAS INSTRUCCIONES A MANO

Electrical

In the USA this machine operates on a standard 15 amp 115 volt A.C. power circuit. The amp, hertz, and voltage are listed on the data label found on each machine. Using voltages above or below those indicated on the data label will cause serious damage to the motors

Extension Cords

If an extension cord is used, the wire size must be at least one size larger than the power cord on the machine, and must be limited to 50 feet (15.5m) in length.

Grounding Instructions

This appliance must be grounded. If it should malfunction or breakdown, grounding provides a path of least resistance for electric current to reduce the risk of electric shock. This appliance is equipped with a cord having an equipment-grounding conductor and grounding plug. The plug must be inserted into an appropriate outlet that is properly installed and grounded in accordance with all local codes and ordinances.

This appliance is for use on a nominal 120-volt circuit, and has a grounded plug that looks like the plug illustrated in sketch A. A temporary adapter looks like adapter illustrated in sketches B and C, may be used to connect this plug to a 2-pole receptacle as shown in sketch B if a properly grounded outlet is not available. The temporary adapter should be used only until a properly grounded outlet (sketch A) can be installed by a qualified electrician. The green colored rigid ear, lug or the like extending from the adapter must be connected to a permanent ground such as a properly grounded outlet box cover. Whenever the adapter is used, it must be held in place by a metal screw

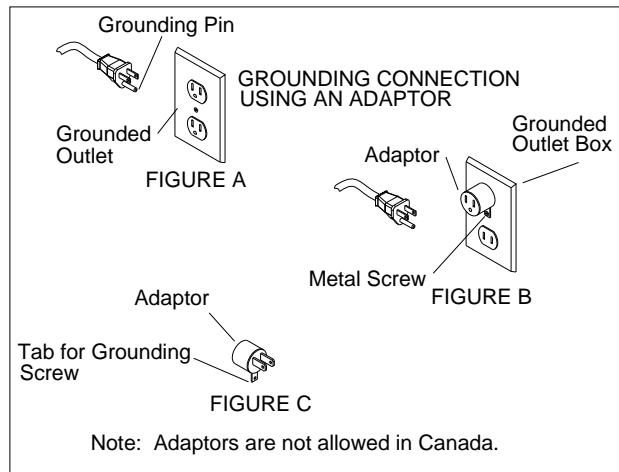

NOTE: In Canada, the use of a temporary adapter is not permitted by the Canadian Electrical Code.

! WARNING:

Improper connection of the equipment-grounding conductor can result in a risk of electric shock. Check with a qualified electrician or service person if you are in doubt as to whether the outlet is properly grounded. Do not modify the plug provided with the appliance - if it will not fit the outlet, have a proper outlet installed by a qualified electrician.

Instrucciones Para La Puesta A Tierra

Este dispositivo tiene que ser puesto debidamente a tierra. Si se produce una avería o rotura, la conexión a tierra constituye el camino de menor resistencia para la corriente eléctrica, reduciéndose el riesgo de descargas peligrosas. El aparato cuenta con un cable con conductor de puesta a tierra y un enchufe con clavija de puesta a tierra. Hay que conectar el enchufe a una toma de corriente adecuada, instalada y puesta a tierra de acuerdo con las normas y ordenanzas locales.

! ADVERTENCIA:

Si se conecta de modo inadecuado el conductor de puesta a tierra del aparato pueden producirse descargas eléctricas peligrosas para el usuario. En caso de dudas, pedir a un electricista debidamente cualificado o a un técnico del servicio postventa que verifique que la toma de corriente está bien puesta a tierra. Si el enchufe suministrado con el aparato no se adapta a la toma de corriente disponible, no hay que modificar el enchufe, sino dirigirse a un electricista para que instale una toma de corriente adecuada.

El aparato está dimensionado para su conexión a una red de 120 Voltios de tensión nominal, y cuenta con un enchufe con clavija de puesta a tierra como el que se muestra en la figura A. Si no se dispone de una toma de corriente con puesta a tierra, puede utilizarse un adaptador temporal como el que se muestra en las figuras B y C para conectar el aparato a una toma de corriente de 2 polos como la que aparece en la figura B. Hay que emplear este adaptador solamente durante el tiempo necesario hasta que el electricista haya instalado una toma de corriente conectada debidamente a tierra (figura A). La lengüeta, argolla o elemento similar de color verde que sobresale del adaptador tiene que ser conectada a una toma de tierra permanente, tal como la cubierta metálica de puesta a tierra de la caja de enchufe. Siempre que se utilice el adaptado hay que mantener esta toma tierra en su posición con ayuda de un tornillo metálico.

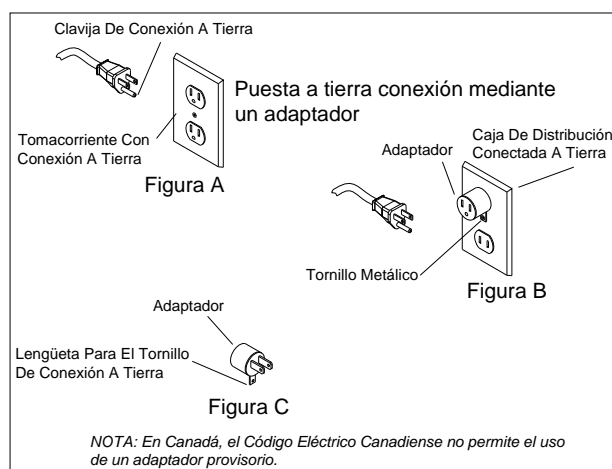

NOTE: en Canadá, la Canadian Electrical Code prohíbe el uso de adaptadores temporales.

Important Safeguards

Accidents due to misuse can only be prevented by those using the machine. To guard against injury, basic safety precautions should be observed, including the following:

Read and follow all safety instructions.



Electric Shock Could Occur If Used Outdoors Or On Wet Surfaces

This vacuum cleaner is designed to be safe when used to perform cleaning functions. Should damage occur to electrical or mechanical parts, cleaner should be repaired by Kärcher or competent service station before using in order to avoid further damage to machine or physical injury to user.

A damaged power cord could cause electrical shock and/or fire. To minimize this possibility observe the following precautions:

- Do not run cleaner over power cord.
- Avoid closing doors on power cord, pulling it around sharp edges, or placing sharp-edged objects upon it.
- Wind cord no tighter than is necessary to retain it on the cord hooks.
- When disconnecting power cord from electrical outlet, grasp the plug. Pulling it out by the cord itself can damage cord insulation and internal connections to plug.

Your vacuum cleaner creates suction and contains a revolving brush. To avoid bodily injury from suction or moving parts, vacuum cleaner brush should not be placed against, or in close proximity of loose clothing, jewelry, hair or body surfaces while cleaner is connected to electrical outlet. Cleaner should not be used to vacuum clothing while it is being worn. Keep children away from machine when in operation or plugged in.

If used on plush carpet or carpet with thick padding, turn off unit when handle is in upright position. When using accessory tools, keep floor brush off carpet by keeping handle in locked position and lowering handle with one hand to raise brush off floor. Operate accessories with other hand.

Always plug your cleaner into a standard wall outlet. Use of extension cord or light socket with inadequate current carrying capacity could result in electric shock or fire hazard. Disconnect cleaner from electrical outlet before servicing, such as changing bags or belts. You could receive bodily injury from moving parts of machine should switch accidentally be turned on. Disconnect cleaner from electrical outlet before detaching powerhead.

Do not use your vacuum cleaner in areas where flammable and/or explosive vapor or dust is present to avoid possibility of fire or explosion. Some cleaning fluids can produce such vapors. Areas on which cleaning fluids have been used should be completely dry and thoroughly aired before being vacuumed.

To avoid fire hazard, do not pick up matches, fireplace ashes, or smoking material with cleaner.

Keep your work area well lighted to avoid picking up harmful materials (such as liquids, sharp objects, or burning substances) and avoid tripping accidents.

Use care when operating the cleaner on irregular surfaces such as stairs. A falling cleaner could cause bodily injury and/or mechanical damage. Proper storage of machine in an out-of-the-way area immediately after use will also prevent accidents caused by tripping over cleaner.

Store your vacuum indoors in a cool, dry area not exposed to the weather to avoid electrical shock and/or cleaner damage.

Exercise strict supervision to prevent injury when using vacuum cleaner near children or when child is allowed to operate vacuum cleaner. Do not allow children to play with vacuum cleaner and never leave cleaner plugged in and unattended.

Save These Instructions

Precauciones Importantes

Los accidentes por uso inapropiado solo podrán evitarse por las personas que utilicen la máquina. Para prevenirse de danos, deben observarse las precauciones básicas de seguridad, incluyendo las siguientes:

Lea y siga todas las instrucciones de seguridad.

ADVERTENCIA:

Si Se Utiliza Al Aire Libre O Sobre Superficies Húmedas Podría Ocurrir Un Choque Eléctrico

Esta aspiradora se ha diseñado para ser segura cuando se utiliza para efectuar las funciones de limpieza. En caso de que llegara a ocurrir algún daño a las piezas eléctricas o mecánicas, la aspiradora deberá ser reparada por Kärcher o alguna estación de servicio competente antes de usar a fin de evitar daño adicional a la máquina o lesión corporal al usuario.

Un cable eléctrico dañado podría causar choque eléctrico o incendio. Observe las siguientes precauciones para minimizar esta posibilidad:

- No opere la máquina sobre el cable eléctrico.
- Evite cerrar puertas sobre el cable, halarlo sobre bordes agudos o colocar objetos con bordes agudos sobre él.
- No enrolle el cable más apretado de lo necesario para que permanezca en los ganchos para ese efecto.
- Al desconectar el cable eléctrico, tómelo de la clavija. Si hala el cable en sí, podría dañar el aislamiento y las conexiones internas con la clavija.

Su aspiradora crea succión y contiene un cepillo giratorio. Para evitar lesiones corporales por la succión o debido a las piezas móviles, el cepillo de la aspiradora no deberá colocarse sobre, ni cerca de, prendas de vestir holgadas, joyería, cabello o superficies del cuerpo mientras esté conectada a una toma eléctrica. La aspiradora no deberá usarse para aspirar prendas de vestir en uso. Mantenga a los niños alejados de la aspiradora cuando esta esté en funcionamiento o enchufada.

Si utiliza la aspiradoras en alfombras de felpa o de acolchado espeso, desconecte la unidad cuando la palanca de mando este en posición vertical. Cuando utilice las herramientas accesorias, mantenga el cepillo para el piso alejado de la alfombra, manteniendo la palanca de mando en la posición trabada y bajando la palanca de mando con una mano para levantar el cepillo para el piso. Maneje los accesorios con la otra mano.

Siempre conecte la aspiradora en una toma de corriente de pared estándar. El uso de una extensión o portalámparas que no posean la capacidad de portar energía eléctrica correcta podría resultar en un choque eléctrico o peligro de incendio.

Desconecte la máquina antes de darle servicio, como por ejemplo, para cambiar las bolsas o las bandas. En caso de que la máquina se encendiera inadvertidamente, podría incurrir alguna lesión corporal a causa de las piezas móviles.

Desconecte la máquina antes de retirar la cabeza principal. No utilice su aspiradora en áreas donde se encuentren, presentes vapores o polvos inflamables o explosivos para evitar la posibilidad de un incendio o explosión. Algunos líquidos para limpieza pueden producir dicho tipo de vapores. Las áreas donde se han utilizado líquidos para limpieza deberán dejarse secar por completo antes de aspirarse. Para evitar el peligro de incendio, no aspire cerillos, cenizas de hoguera ni materiales humeantes.

Mantenga su área de trabajo bien iluminada para evitar aspirar materiales dañinos (como por ejemplo líquidos, objetos agudos, o sustancias en combustión) y evitar accidentes por tropezos. Use cautela al operar la aspiradora sobre superficies irregulares, como por ejemplo escalones. Al caerse una máquina podría causar lesiones corporales o danos mecánicos. También se evitan accidentes causados por tropezos sobre la máquina si esta se guarda en un lugar adecuado donde no estorbe inmediatamente después de usarse.

Guarde su aspiradora en el interior en una área fresca y seca que no esté expuesta a los elementos para evitar choque eléctrico o daño a la máquina.

La supervisión deberá ser extremadamente estricta para evitar danos cuando la aspiradora se utilice en la presencia de niños o cuando se permita a un niño usarla. No permita que los niños jueguen con la aspiradora y nunca la deje conectada y desatendida.

Guard E Estas Instrucciones

Picture 1 / Figura 1

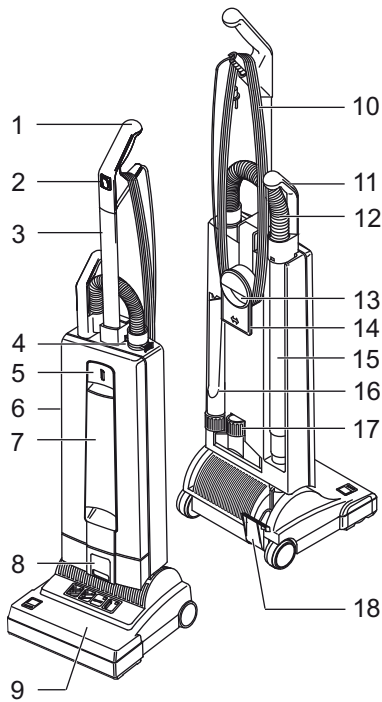

1. Handle grip
2. On/Off switch
3. Handle assembly
4. Retaining ring
5. Cover release
6. Dust bag housing
7. Cover
8. Housing release
9. Brush/suction Head
10. Cable
11. Telescopic handle grip
12. Hose
13. Carrying handle
14. Cable hook
15. Attachment tube
16. Crevice nozzle
17. Upholstery nozzle
18. Foot pedal

1. Manija
2. Interruptor de encendido/apagado
3. Ensamblaje de la manija
4. Anillo de retención
5. Botón para abrir la cubierta
6. Compartimiento de la bolsa para polvo
7. Cubierta
8. Pestillo del compartimiento
9. Cabeza cepilladora/aspiradora
10. Cable
11. Mango del tubo telescópico
12. Manguera
13. Asa para transportar
14. Gancho del cable
15. Tubo telescópico
16. Boquilla para ranuras
17. Boquilla para tapicería
18. Pedal de encendido

Picture 2 / Figura 2

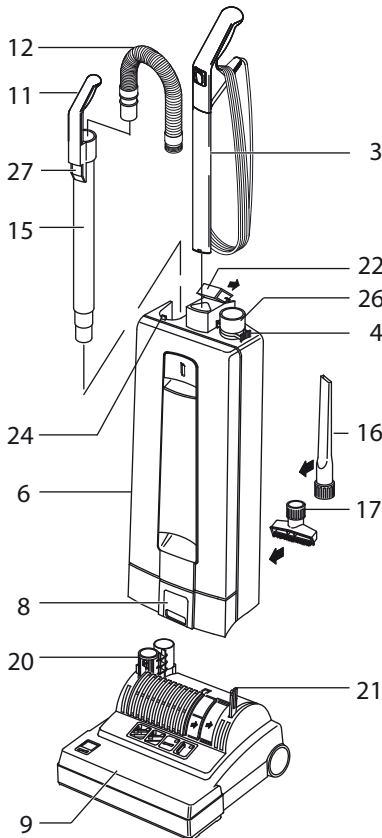

Preparation

Place the brush/suction head on a flat surface with the neck (20) and the support lever (21) upright. Hold the dust bag housing vertically and place over neck and support lever. Push firmly down so that the housing release (8) snaps closed.

Lift the catch (22) then slot the handle assembly into the top of the dust bag housing (6) and push firmly down.

When the handle has been pushed down as far as it will go, press catch (22) down. If the handle is not pushed fully down, the machine will not work.

Insert attachment tube (15) into the channel at the back of the machine. Locate the handle grip (11) on the holder (24).

Push the black end of the hose into the connecting tube (26) so that it clicks into place.

Insert crevice nozzle and upholstery nozzle into the recesses in the back of the machine.

Preparación

Coloque la cabeza cepilladora/aspiradora sobre una superficie plana con el cuello (20) y la palanca de apoyo (21) en posición vertical. Sostenga el compartimiento de la bolsa para polvo en forma vertical y colóquelo sobre el cuello y la palanca de apoyo. Presione firmemente hacia abajo hasta que cierre el pestillo del compartimiento (8).

Levante el pestillo (22) y después deslice el ensamblaje de la manija en la parte superior del compartimiento para la bolsa para polvo (6) y presione firmemente hacia abajo.

Una vez que la manija esté insertada hasta el tope, presione el pestillo (22) hacia abajo. La máquina no funcionará si la manija no está insertada por completo.

Introduzca el tubo para accesorios (15) en la ranura de la parte posterior de la máquina. Ubique la manija (11) en el portador (24).

Abra el anillo de retención (4) girando un cuarto de vuelta. Introduzca el extremo de la manguera en el tubo conector (26) asegurándose de insertarlo completamente.

Coloque la boquilla para ranuras y la boquilla para tapicería en la canal posterior de la máquina.

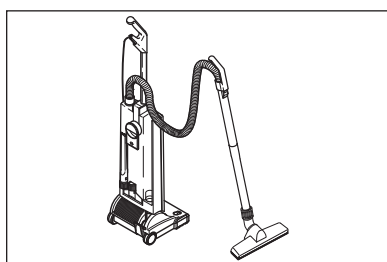
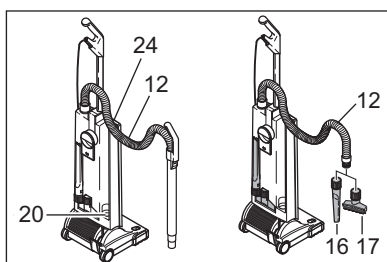
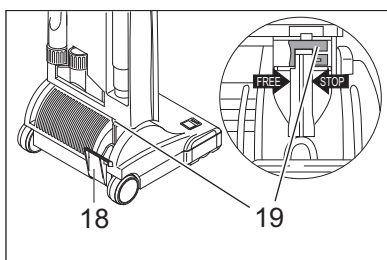
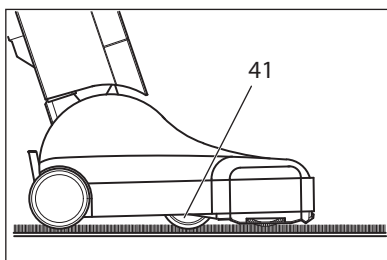
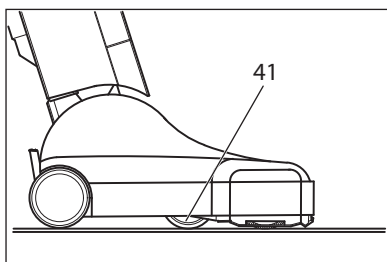
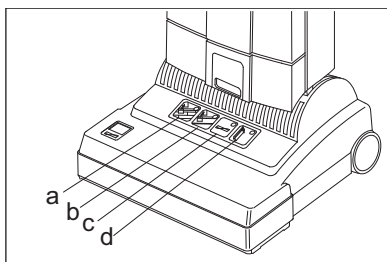

Functions of the display:

Green Light (A)	Brush Lowers
Green Light (B)	Brush Raises
Red Light (C)	Flashing and Motor Off - Brush Jammed - Clear
Red Light (C)	Flashing and Motor On (when machine is upright position) - Take Care: Brush in contact with carpet
Red Light (D)	Continuous - Change paper bag or clear blockage
Red Light (D)	Flashing - Motor switched off due to full paper bag or blockage

On hard floors the adjustment wheel (41), moves upwards into the machine so that the brush becomes flush with the floor. Therefore, the Kärcher "SENSOR" can also be used to vacuum hard floors.

On carpeted floors the adjustment wheel (41) moves downwards out of the machine so that the brush rises. The adjustment wheel (41) rises and lowers to adjust the brush to the optimal setting. This combines effective, gentle brushing with a smooth easy action.

When the machine is switched on in the upright position the brush automatically rises from the carpet. To release the machine from the upright position, press down the foot pedal (18). The brush will automatically lower. The handle can be lowered to an intermediate stop position in order to lift up the brush head. To lower the handle to a horizontal position, the foot pedal must be pressed a second time. The stop position can be closed off by a slider on the swivel neck (19) so that the handle will go from vertical to horizontal in one movement.

To vacuum in corners etc., take hold of the telescopic handle grip, lift it away from the machine and stretch out the hose. After use insert the telescopic attachment tube into the back of the machine. Raise the handle of the machine and the hose will automatically retract. To use the hose without the tube as shown in the right hand picture, the hose will pull out of the tube while the tube is fitted to the machine. Alternatively, press the release catch (27) on picture 2.

To vacuum under beds etc., the Kärcher "SENSOR" can be fitted with an additional straight tube and the floor nozzle. The machine will then perform as a cylinder vacuum.

Never run over the cable with the brush/suction head.

Always carry the machine over steps and sills.

Funciones de Despliegue:

Luz verde (A)	Cepillo descende
Luz verde (B)	Cepillo asciende
Luz roja (C)	Continuo - Cambiar rodillo de cepillo
Luz roja (C)	Intermitente y motor apagado - Cepillo atrancado - claro
Luz roja (C)	Intermitente y motor encendido (Cuando maquina esta en posicion vertical? - tener cuidado: Cepillo en contacto con la alfombra
Luz roja (D)	permanente-cambiar la bolsa de papel o desbloquear
Luz roja (D)	intermitente-motor apagado debido a bolsa llena o bloqueo

En los pisos duros, la rueda de ajuste (41) se mueve hacia arriba en la maquina a fin de que el cepillo llegue hasta el piso. Por lo tanto, la aspiradora Kärcher "SENSOR" tambien puede usarse para aspirar pisos duros.

En los pisos alfombrados la rueda de ajuste (41) se mueve hacia abajo en la maquina de manera que el cepillo quede mas elevado. La rueda de ajuste (41) sube y baja a fin de proporcionar la mejor posición para el cepillo. Así se obtiene una combinación efectiva de cepillado suave con una aspiración fácil y uniforme.

Cuando la maquina se enciende en la posición vertical, el cepillo se eleva automáticamente y se enciende la luz verde (b). Presione el pedal (18) para colocar la maquina en posición inclinada. El cepillo bajara automáticamente. Es posible bajar el mango a una posición intermedia, a fin de levantar la unidad del cepillo. Para bajar el mango hasta una posición horizontal hay que presionar por segunda vez el pedal. Se puede suprimir la posición intermedia por medio de una corredera situada en la parte posterior del eje del cepillo (19), de modo que el mango pasa directamente de la posición vertical a la posición horizontal en un solo movimiento.

Para aspirar en rincones, retire el tubo telescópico y estire la manguera. Despuls de usarlo, vuelva a introducirlo en la parte posterior de la maquina. Levante la manija de la maquina para que la manguera vuelva a su posición original automáticamente. Para usar la manguera sin el tubo, como se muestra en la figura de la derecha, simplemente hale la manguera. Alternativamente, presione y suelte el pestillo (27) en la figura 2.

Para aspirar en las esquinas, puede agregar otro tubo rígido y la boquilla para pisos a la maquina Kärcher "SENSOR".

La maquina se comportara como una aspiradora cilindrica.

Nunca pase sobre el cable con la cabeza de cepillado/aspiración.

Siempre cargue la máquina para pasar por escalones o umbrales.

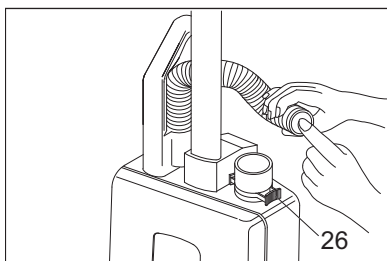
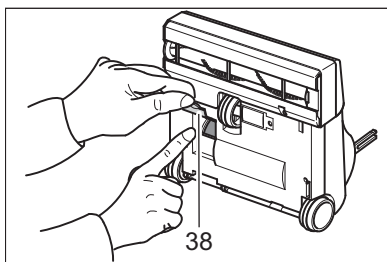
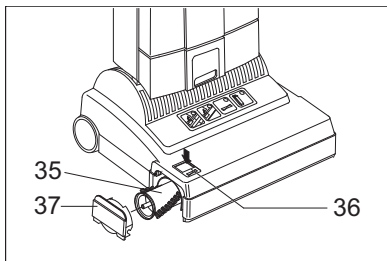
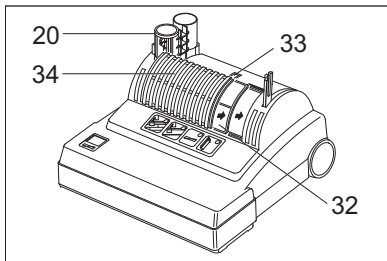
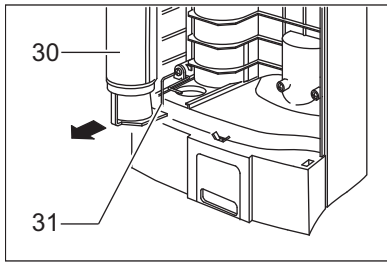
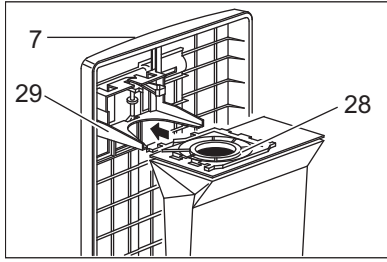

Maintenance

CAUTION - Always unplug machine at mains outlet before dismantling any part of machine.

If red light (d) shows, change paper filter bag. To do this first pull cover release (5) picture 1 forward and lift the cover from the dust bag housing. Slide the dust bag sealing plate (28) from the holder (29). Slide the sealing plate (28) of a new bag into the holder and push firmly in. Insert cover into dust bag housing, push it forward then lock it in place by pushing down the cover release (5).

The micro hygiene filter (30) needs to be changed when it becomes clogged with dust or after approximately 20 paper bags have been used. To change the hygiene filter first remove the cover then slide the filter out at the bottom. To replace lift the lever and slide the new filter in.

After 20 paper bags have been used also change the exhaust filter (32). To remove the exhaust filter push the catch (33) backward and remove the filter cover (34) and filter. Insert the new filter and replace the filter cover.

To change the brush roller (35) push the button (36), remove the side plate (37), turn the brush clockwise a quarter of a turn and pull the brush roller out. Slide the new brush roller into the brush housing and turn it until it locates into position. Push the button (36) and press the side plate (37) back into place.

Underneath the machine is an inspection door to check for blockages (38).

Blockages in the neck (20 - picture 2) can be checked by first lifting off the dust bag housing by pressing the catch (8). Then release the foot pedal, lower the neck and check into the tube next to the pedal.

Blockages in the hose can be cleared by taking the hose off the machine and replacing it the wrong way round in the connecting tube (26), holding it upright with one hand blocking the top and switching on the machine.

(If necessary quickly lift your hand on and off the end of the hose).

The guarantee is invalidated if take out parts not approved by Manufacturer, eg. bags, filters, brush roller, etc. are fitted

Mantenimiento

ADVERTENCIA - Siempre desconecte la maquina antes de desarmar cualquier parte de la misma.

Si esta encendida la luz roja (d), cambie la bolsa de papel. Para hacerlo, primero hale el pestillo de la cubierta (5) (figura 1) hacia adelante y levante la cubierta del compartimento de la bolsa para polvo. Retire la placa selladora (28) de la bolsa para polvo deslizando sobre el portador (29). Deslice la placa selladora (28) de la bolsa nueva en el portador y empujandola firmemente. Reponga la cubierta del compartimento de la bolsa para polvo empujandola hacia adelante y persionando el pestillo de la cubierta (5) hacia abajo.

El micro filtro higienico debe cambiarse cuando este colmado de polvo, o bien despues de haber usado aproximadamente 20 balsas de papel. Para cambiar el filtro, primero quite la cubierta y despues retirelo de la parte inferior. Para reponerlo, levante la palanca e introduzca el nuevo filtro.

Despues de haber usado 20 bolsas de papel, tambien debe cambiarse el filtro de salida de aire (32). Para retirarlo, empuje el pestillo (33) hacia atras y retire la cubierta del filtro y el filtro. Introduzca el nuevo filtro y coloque la cubierta.

Para cambiar el cepillo de rodillo (35), presione el botOn (38), retire la placa lateral (37), gire el cepillo en el sentido de las manecillas del reloj un cuarto de vuelta y retire el cepillo halando hacia afuera. Deslice el cepillo de rodillo nuevo en el compartimento para el cepillo y girelo hasta que quede fijo en su posiciOn. Presione el botOn (38) y presione la placa lateral (37) en su lugar.

Debajo de la maquina existe una ventanilla de inspecciOn que permite ver si hay bloqueos.

Se pueden revisar las obstrucciones del cuello de la manguera (20-figura 2), primero levantando la caja de la bolsa de basura y presionando la parte que captura la basura (8). Luego suelte el pedal, baje el cuello y revise dentro del tubo junto al pedal.

Si la manguera esta bloqueada se puede desbloquear retirandola de la maquina y volviendola a colocar pero al reves en el tubo de conexiOn (26); despues mantengala en posiciOn vertical bloqueando el extremo superior con una mano y encienda la maquina (si es necesario, quite y ponga la mano rapidamente en el extreme de la manguera).

La garantfa perdera su validez si alguna pieza, p.ej. bolsas, filtros, cepillo de rodillo, etc., no ha sido aprobada por Fabricante.

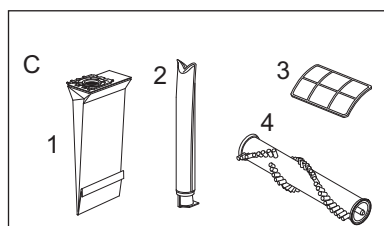
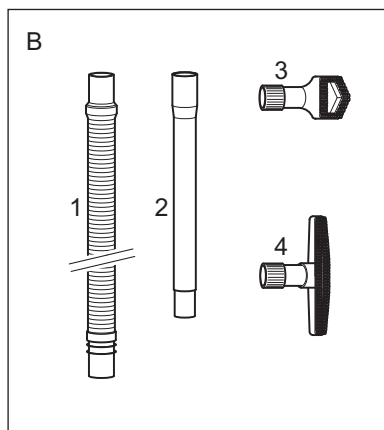
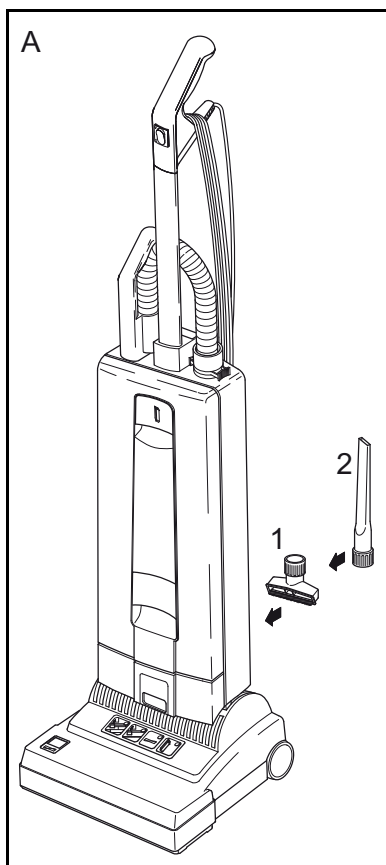

- A.) Attachments
1. Upholstery Nozzle
 2. Crevice Nozzle
- B.) Optional Attachments
1. Extension Hose
 2. Straight Hose
 3. Dusting Brush
 4. Upholstery Nozzle, Special

- C.) Service Part
1. Paper Bag
 2. Micro Filter
 3. Exhaust Filter
 4. Brush Roller

- A.) Accesorios Opcionales
1. Boquilla para tapicería
 2. Boquilla para grietas

- B.) Accesorios opcionales
1. Manguera Flexible
 2. Tubo rígido
 3. Cepillo para sacudir
 4. Boquilla para tapicería, especial

- C.) Piezas de repuesto
1. Bolsa de papel Micro
 2. Filtro higiénico Filtro
 3. De salida de aire
 4. Cepillo de rodillo

⚠ ADVERTENCIA:

Si se utiliza al aire libre i sobre superficies húmedas podría ocurrir un choque eléctrico

⚠ WARNING:

Electric shock could occur if used outdoors or on wet surfaces!

Technical Details

Vacuum Motor	1200 Watt
Water Lift	2300 mm (90")
Air Flow	50 l/s
Dust Bag Capacity	5.3 liters
Working Width	378 mm (15")
Brush Drive	Tooth Belt
Brush Speed	2700 rpm
Floor Adjustment	Automatically Sensor Advised
Cable	12.2 m (40")
Weight	7.5 kg (16.5 lbs)
Ratio Suppression	EN 55014 Verf 242./91

Datos Técnico

Motor de aspiración	1200 vatios
Columna de agua	2300 mm (90 pulgadas)
Flujo da aire	50 l/s
Capacidad bolsa del polvo	5,3 liters
Ancho operacional	378 mm (15 pulgadas)
Motor del cepillo	cinta dentada
Velocidad del cepillo	2700 rpm
ajuste al suelo	Automatically Sensor Advised
Cable	12.2 m (40 pies)
Peso	7.5 kg (16,5 libras)
Supresión de radio	EN 55014 Verf 242./91

U.S. Patents: 5,056,175
4,955,106
5,028,245

SENSOR XP12 120V



l'aspirateur

Instructions sure le fonctionnement (FRE)

**MODEL: 1.012-024.0
SRXP12**

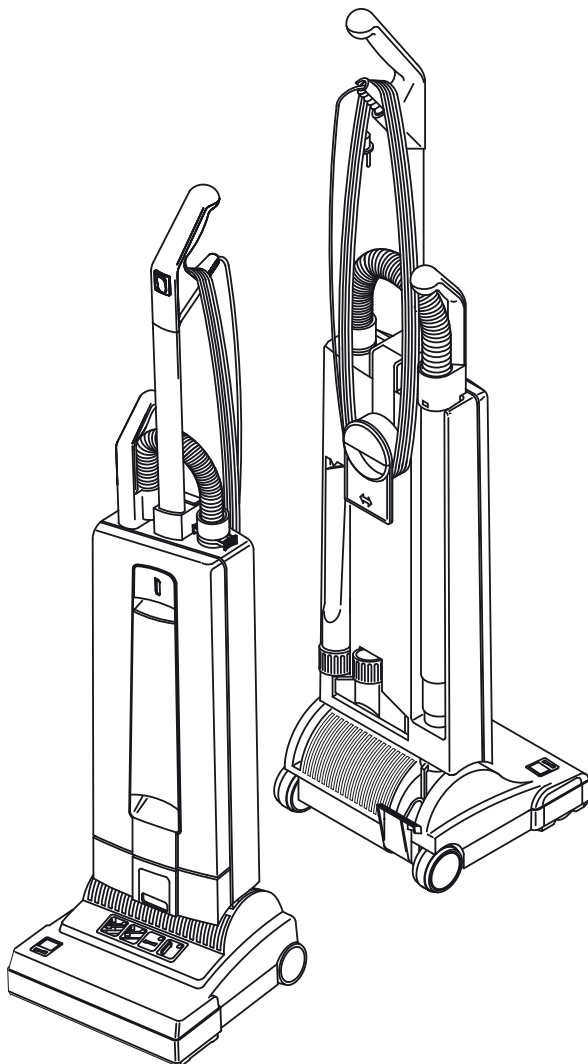

De série n ° # C59345551
Si le numéro de série ne figure pas,
contacter le fabricant

Importantes Mesures De Securite

L'utilisation d'un appareil électrique demande certaines précautions **LIRE TOUTES LES INSTRUCTIONS AVANT DE FAIRE FONCTIONNER**

⚠ AVERTISSEMENT: Pour réduire les risques d'incendie, de choc électrique ou de blessure :

1. Ne pas laisser l'appareil sans surveillance lorsqu'il est branché. Débrancher lorsque l'appareil n'est pas utilisé et avant l'entretien.
2. Ne pas utiliser à l'extérieur et ne pas aspirer de matières humides.
3. Ne pas utiliser à proximité de jeunes enfants. Ne pas permettre aux enfants de jouer avec l'appareil. Une attention particulière est nécessaire lorsque l'appareil est utilisé par des enfants ou à proximité de ces derniers.
4. N'utiliser que conformément à cette notice avec les accessoires recommandés par le fabricant.
5. Ne pas utiliser si le cordon ou la fiche est endommagé. Retourner l'appareil à un atelier de réparation s'il ne fonctionne pas bien, s'il est tombé ou s'il a été endommagé, oublié à l'extérieur ou immergé.
6. Ne pas tirer, soulever ou traîner l'appareil par le cordon. Ne pas utiliser le cordon comme une poignée, le coincer dans l'embrasure d'une porte ou l'appuyer contre des arêtes vives ou des coins. Ne pas faire rouler l'appareil sur le cordon. Garder le cordon à l'écart des surfaces chaudes.
7. Ne pas débrancher en tirant sur le cordon. Tirer plutôt la fiche.
8. Ne pas toucher la fiche ou l'appareil lorsque vos mains sont humides.
9. N'insérer aucun objet dans les ouvertures. Ne pas utiliser l'appareil lorsqu'une ouverture est bloquée. S'assurer que de la poussière, de la peluche, des cheveux ou d'autres matières ne réduisent pas le débit d'air.
10. Maintenir les cheveux, les vêtements amples, les doigts et toutes les parties du corps à l'écart des ouvertures et des pièces mobiles. Ne pas placer les doigts ou autres parties du corps en dessous de l'aspirateur avant de l'avoir débranché.
11. Ne pas aspirer de matières en combustion ou qui dégagent de la fumée, comme des cigarettes, des allumettes ou des cendres chaudes.
12. Ne pas utiliser l'appareil si le sac à poussière ou le filtre n'est pas en place.
13. Mettre toutes les commandes à la position ARRET avant de débrancher l'appareil.
14. User de prudence lors du nettoyage des escaliers.
15. Ne pas aspirer des liquides inflammables ou combustibles, comme de l'essence, et ne pas faire fonctionner dans des endroits où peuvent se trouver de tels liquides.
16. Ne pas faire fonctionner à proximité de liquides, poussières ou vapeurs inflammables.
17. L'entretien et les réparations doivent être effectués par un personnel qualifié.
18. N'utiliser que des pièces de rechange identiques aux pièces d'origine. Voir les instructions visant l'entretien des appareils.
19. Ne pas se servir de l'appareil comme d'un marchepied.
20. Ne pas laisser l'aspirateur en marche en position immobile lorsque utilisé sur un tapis à longs poils ou un tapis épais.
21. Ne pas utiliser la fermeture du couvercle du sac à poussière pour porter la machine.
22. Toujours mettre l'interrupteur de l'appareil à la position ARRET avant de brancher ou de débrancher la brosse à moteur.
23. La brosse peut se remettre en marche subitement. Pour éviter les risques d'accidents causés par des pièces en mouvement, débrancher l'appareil avant de l'entretenir.
24. Votre aspirateur est équipé d'un dispositif manuel de protection thermique qui est remis à zéro en éteignant l'aspirateur. Ce dispositif de protection a besoin de temps pour refroidir une fois l'aspirateur éteint. S'assurer qu'il n'y a aucun blocage ou autre problème mécanique avant de redémarrer l'aspirateur.
25. Entreposer l'aspirateur dans un endroit sec à température ambiante. Enrouler le cordon sur ses crochets lorsque l'aspirateur n'est pas utilisé.
26. Toute autre réparation doit être effectuée par un réparateur autorisé par Kärcher.

CONSERVER CES INSTRUCTIONS

Instructions Visant La Mise À La Terre

Cet appareil doit être mis à la terre. En cas de défaillance ou de panne éventuelle, la mise à la terre fournit au courant un chemin de moindre résistance qui réduit le risque de choc électrique. Cet appareil est pourvu d'un cordon muni d'un conducteur de terre et d'une fiche avec broche de terre. La fiche doit être branchée dans une prise appropriée correctement installée et mise à la terre conformément aux règlements et ordonnances municipales.

⚠ AVERTISSEMENT:

Un conducteur de terre mal raccordé peut entraîner un risque de choc électrique. Consulter un électricien ou un technicien d'entretien qualifié si vous n'êtes pas certain que la prise est correctement mise à la terre. Ne pas modifier la fiche fournie avec l'appareil si elle ne peut être insérée dans la prise, faire installer une prise adéquate par un électricien qualifié.

Cet appareil est destiné à un circuit de 120 V et est muni d'une fiche de terre semblable à celle illustrée par le croquis A. Un adaptateur temporaire semblable à celui illustré par les croquis B et C peut être utilisé pour brancher cette fiche à une prise bipolaire comme l'illustre le croquis B si une prise avec mise à la terre n'est pas disponible. L'adaptateur temporaire devrait être utilisé seulement jusqu'à ce qu'une prise avec mise à la terre soit installée par un électricien qualifié. L'oreille rigide ou le crochet ou autre dispositif semblable, de couleur verte, prolongeant l'adaptateur doit être raccordé à un élément correctement mis à la terre comme le couvercle d'une boîte de sortie mis à la terre. L'adaptateur doit être fixé par une vis métallique.

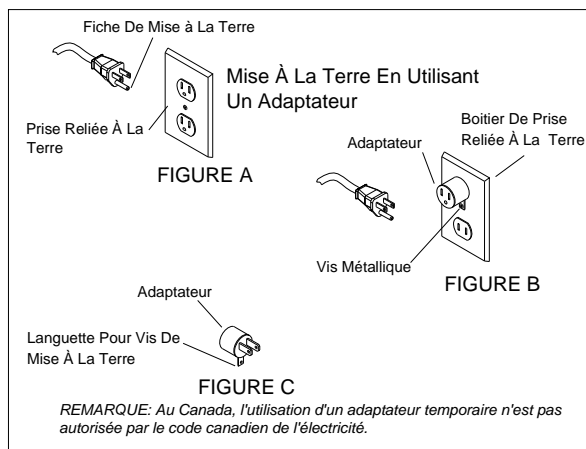

NOTE: Au Canada, l'utilisation d'un adaptateur temporaire n'est pas autorisée par le Code canadien de l'électricité.

Mesures De Precautions Importantes

Les accidents qui resultent de l'usage impropre du materiel ne peuvent etre evites que par les utilisateurs de la machine. Pour eviter les accidents, il convient de prendre des mesures de securite fondamentales, parmi lesquelles:

Lire et suivre toutes les instructions de securite:

⚠️ AVERTISSEMENT:

Risque De Choc Electrique En Cas D'usage A L'exterieur Ou Sur Surface Humide

Cet aspirateur est conu pour fonctionner sans danger lorsque il est utilise pour nettoyer. Au cas ou des pieces mecaniques ou electriques etaient endommagees, l'aspirateur doit etre repare par Kärcher ou une autre entreprise de services d'entretien qualifiee avant d'etre utilise a nouveau, afin d'eviter que d'autres dommages ne soient causes a l'appareil ou qu'un accident n'arrive a l'utilisateur.

Un cordon electrique endommage peut provoquer un choc electrique eVous un incendie. Pour limiter ce risque, il faut prendre les precautions suivantes:

- Ne pas passer l'aspirateur sur le cordon electrique.
- Eviter de coincer le cordon electrique dans les portes fermees, de le tendre sur des pourtours pointus ou de mettre des objets tranchants dessus.
- Ne pas serrer plus que necessaire pour enrouler le cordon autour des crochets qui le maintiennent en place.
- Pour debrancher le cordon electrique, tirer au niveau de la prise. Tirer sur le cordon meme risque d'endommager sa gaine isolante et les connexions interieures avec la prise.

Votre appareil cree une aspiration et contient une brosse qui tourne. Pour eviter les accidents causes par l'aspiration ou par des pieces en mouvement dans l'appareil, la brosse de l'aspirateur doit etre maintenue a l'ecart de vetements, de bijoux, des cheveux ou de parties du corps lorsque l'aspirateur est branche. Ne pas utiliser l'appareil pour aspirer les vetements portes par l'utilisateur ou une autre personne. Maintenir les enfants a l'ecart de l'aspirateur lorsqu'il est en marche ou branche.

Lorsque utilise sur un tapis a longs poils ou un tapis epais, arreter l'aspirateur lorsque le manche est en position verticale. Pour utiliser les accessoires, maintenir la brosse ecartee du tapis en gardant le manche en position bloquee et en l'abaissant d'une main pour soulever la brosse du tapis. Utiliser les accessoires avec l'autre main.

Veuillez a toujours brancher votre aspirateur dans une prise de courant standard. L'usage d'un cordon de rallonge ou d'une douille de capacite de courant impropre risque de creer un choc electrique ou un danger d'incendie.

Debrancher l'aspirateur avant de l'entretenir, par exemple, en changer le sac ou la courroie. Si l'appareil se mettait en marche, un accident pourrait etre provoque par les pieces en mouvement de l'aspirateur. Debrancher le cordon avant de detacher la tete de l'aspirateur.

Ne pas utiliser l'aspirateur dans les endroits ou il existe des vapeurs ou des poussieres inflammables eVous explosives pour eviter les risques d'incendie ou d'explosion. Certains produits liquides de nettoyage peuvent creer ce genre de vapeurs. Les surfaces qui ont ete nettoyees a l'aide de ces produits doivent etre completement seches et bien aerees avant qu'on ne puisse y passer l'aspirateur.

Afin d'eviter les dangers d'incendie, ne pas aspirer d'allumettes, de cendres de cheminee ou de matieres degageant de la fumee.

Veillez a ce que l'endroit aspire soit bien eclaire pour eviter d'aspirer des objets nuisibles (tels que liquides, objets tranchants ou matieres inflammables) et de trebucher.

Faire preuve de prudence en utilisant l'aspirateur sur les surfaces irregulieres telles que des escaliers. La chute de l'aspirateur risque de provoquer un accident eVous d'endommager l'appareil. Ranger l'aspirateur dans un endroit a l'ecart immediatement apres l'avoir utilise permet egalement d'eviter les accidents causes par le fait de trebucher sur l'appareil.

Ranger l'aspirateur a l'interieur, dans un endroit frais et sec a l'abri des changements climatiques afin d'eviter un choc electrique eVous l'endommagement de l'appareil.

Faire tres attention lorsque l'aspirateur fonctionne a proximite des enfants ou s'ils l'utilisent eux-meme. Interdire aux enfants de jouer avec l'aspirateur et ne jamais le laisser branche et sans surveillance.

Conserver Ces Instructions

Foto 1

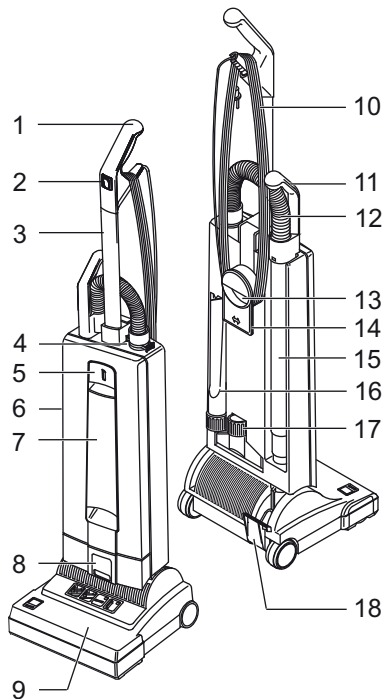

1. Poignée
2. Interrupteur
3. Manche assemblage
4. Clips de blocage
5. Clapet d'ouverture du couvercle
6. Compartiment du sac poussière
7. Couvercle
8. Bouton blocage de la tête
9. Tête de brossage / aspiration
10. Câble électrique
11. Poignée du tube télescopique
12. Flexibel aspiration
13. Poignée de portage
14. Enrouleur de câble
15. Tube télescopique
16. Accessoire: Buse sifflet
17. Accessoire: Buse spéciale meuble
18. Pedale de deblocage

Foto 2

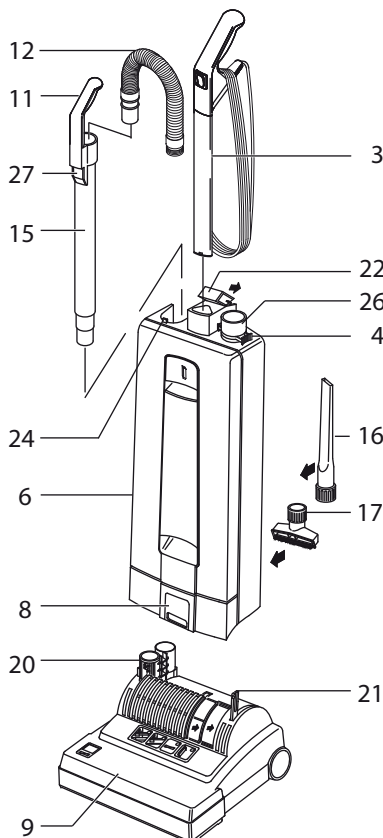

Preparation

Placer la tête de brossage (9) sur le sol et mettre l'articulation aspiration (20) et le guide (21) en position verticale. Présenter le bloc aspiration (6) verticalement au-dessus et l'ajuster sur la tête de brossage. Vérifier que le poussoir de blocage (8) est bien bloqué.

Lever le levier de blocage (22) et introduire le manche (3), refermer le levier de blocage.

Bien vérifier que le manche (3) est bien enfoncé et que le levier (22) est bien fermé. Si le manche n'est pas positionné correctement, l'appareil ne pourra se mettre en route.

Positionner le tube rigide d'aspiration (15) dans son logement AR en veillant à le bien ajuster dans la butée (24). Positionner le tube flexible (12) grand côté dans le tube (15)

(l'enfiler tout simplement) petit côté dans l'embouchure (26).

Mettre les accessoires 16 et 17 dans leur logement AR.

L'appareil est prêt, vous pouvez mettre en route en appuyant sur l'interrupteur (2).

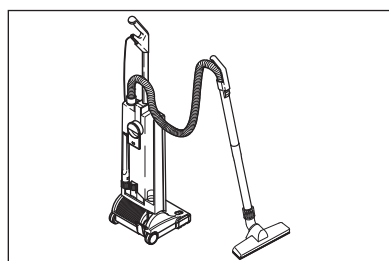
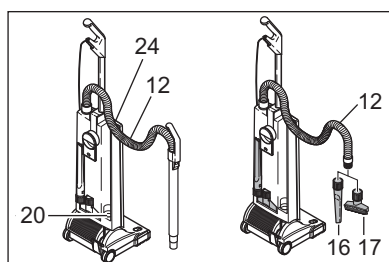
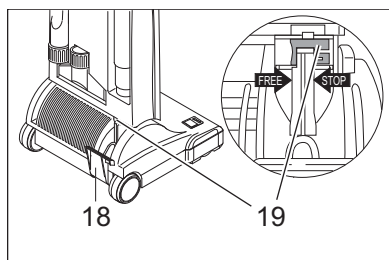
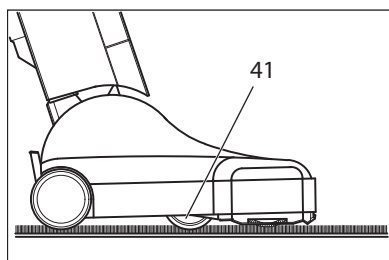
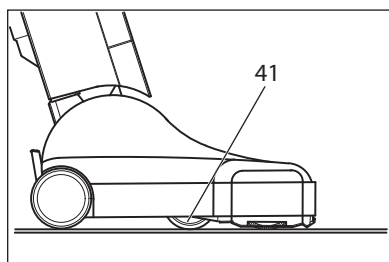
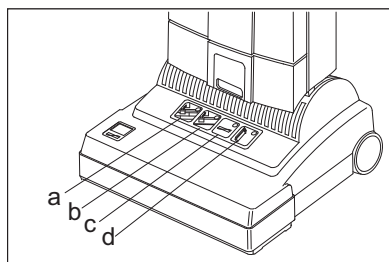

Fonctions du panneau de contrles :

Voyant vert (a)	Descente de la brosse
Voyant vert (b)	Montee de la brosse
Voyant rouge (c)	En continu-changement du rouleau-brosse
Voyant rouge (c)	Clignotant avec moteur eteint brosse bloquee-libre
Voyant rouge (c)	Clignotant avec moteur en marche (Quand la machine est en position debout) Attention: brosse en contact avec la moquette.
Voyant rouge (d)	permanent-changer le sac papier ou flexible bouche
Voyant rouge (d)	Si elle clignote: Le moteumoteur s'est eteint car le sac poussiere est plein ou l'apareil est houche.

Sur les sols durs la tete de brossage s'ajuste automatemet par la roue (41) commandee par son moteur. Dans ce cas, le Kärcher SENSOR devient un veritable aspirateur pour sols durs.

Sur les moquettes et quelque soit leur epaisseur, latete s'ajuste automatiquement de facon a se trouver toujours dans la meilleure position permettant un brossage et une aspiration optimum sana abimer les fibres

Quand l'aspirateur se trouve dans sa position haute, la brosse se souleve automatiquement du tapis. La lampe verte (b) s'allume. Pour baisser le manche de la machine, appuyer sur la pedale (18), la brosse va se baisser automatiquement. Le manche peut se bloquer dans une position intermediaire afin de pouvoir soulever la tete de brossage. Pour baisser le manche jusqu'au sol, la pedale doit etre pressee une seconde fois. Cette position de stop intermediaire peut etre eliminee grace a la glissiere qui se trouve sur la rotule d'articulation (19) ainsi le manche pourra descendre completement en un seul mouvement.

Pour aspirer dans les coins, sur les fauteuils, les chaises etc ... sortir le tube telescopique (11). Apres utilisation, le remettre dans son emplacement. Le flexible souple reprendra de lui-meme, sa position.

Pour utiliser seulement le tuyau flexible sans le tube rigide, tirer simplement celui-ci. Il se degagera facilement de son tube. Lui adapter alors un des acces-soires.

Pour aspirer sous les lits ou dans des endroits tres encombrs, on peut ajouter des accessoires supplementaires au tube d'aspiration telescopique.

Ne pas passer sur le cable avec la tete d'aspiration.

Toujours porter la machine.

Maintenance

ATTENTION: toujours débrancher la machine avant d'entreprendre une intervention.

Si la lampe rouge (d) du sac s'allume, il faut alors changer le sac poussière. Pour ce faire, tirer la languette (5) du couvercle en avant (image 1) puis lever le couvercle du logement du sac. Faire glisser la bague (28) plastique du sac de son rail (29) vers l'extérieur.

Changer le sac en faisant glisser la nouvelle bague bien au fond du rail. Refermer le couvercle et le verrouiller en poussant la languette (5).

Le micro filtre hygiène (30) doit être change quand ii est colmate par la poussière, ou taus les 20 sacs papier utilises.

Pour changer le micro filtre hygiène

- enlever le couvercle puis le tirer par sa base.

Pour le replacer:

- Lever le levier de sécurité et introduire le nouveau micro filtre hygiène.

Après le remplacement d'ne vingtaine de sacs papier, chnager le filtre de sortie d'air (32).

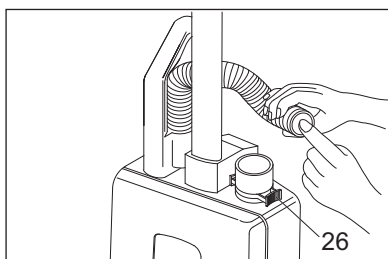
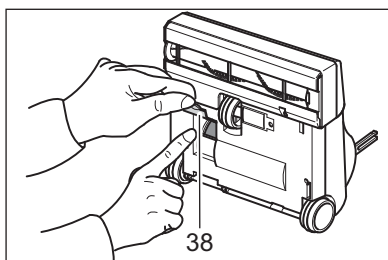
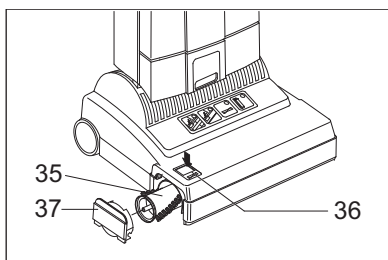
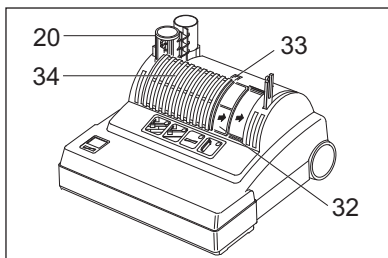
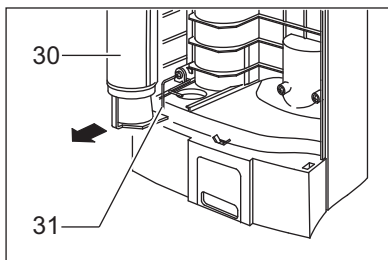
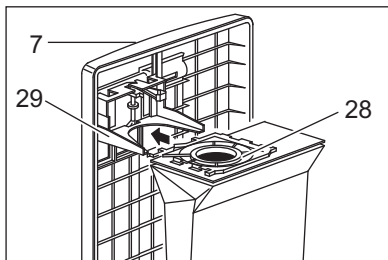

Pour changer ce filtre, coucher l'appareil et pousser le bouton de déblocage (33) et dégager le couvercle du filtre. Insérer un nouveau filtre et replacer le couvercle.

Pour changer la brosse (35) pousser le bouton (36), retirer la plaque (37), tourner la brosse d'un quart de tour et tirer.

Insérer la nouvelle brosse et positionnez-la. Enfoncer le bouton (36) et remettre la plaque (37).

Sous la machine, existe une trappe d'inspection (38), en cas de colmatage. Si besoin est, ouvrir et débaucher.

Si quelque chose vient a bloquer le passage del'air dans la tête d'aspiration: Remettre l'appareil dans sa position de rangement. Séparer le corps de l'appareil de sa tête d'aspiration en appuyant sur le bouton (8). Ensuite, appuyer sur la pédale et vérifier l'intérieur du tube de la tête d'aspiration en l'abaissant.

En cas de bouchage de tuyau d'aspiration, ii suffit de sortir celui-ci du tube rigide et de le nettoyer. Vous pouvez éventuellement l'inverser en maintenant l'aspiration en fonctionnement.

La garantie fabricant ne sera pas appliquée en cas de non utilisation des pièces d'origine fabricant (sac papier, filtre, brosse, roulement, etc...)

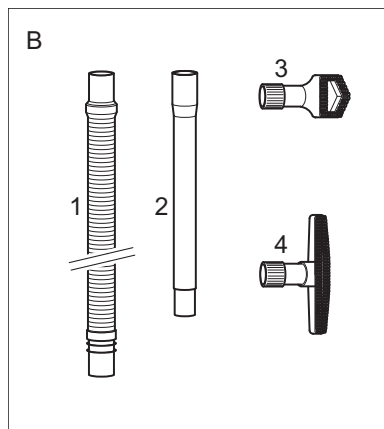
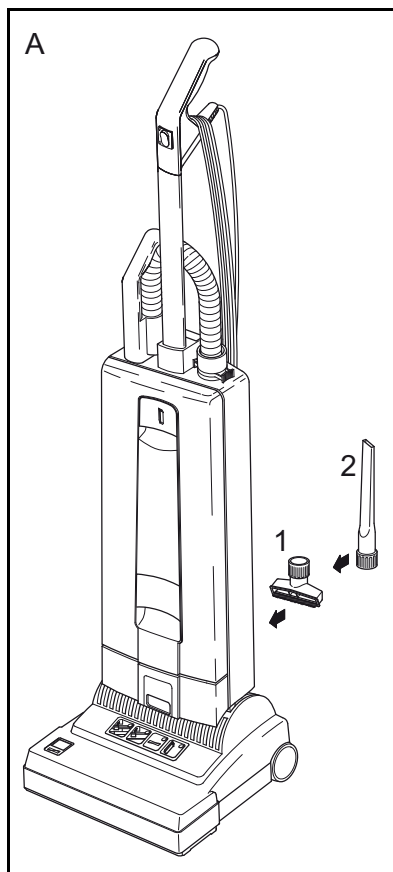

A.) Accessoires

- 1. Buse spéciale meuble
- 2. Buse sifflet

B.) Accessoires supplémentaires

- 1. Rallonge flexible
- 2. Tube plastique
- 3. Buse fauteuil
- 4. Buse tenture murale

C.) Pièces de rechange

- 1. Sac papier
- 2. Micro filtre
- 3. Filtre sortie anti-acariens
- 4. Rouleau de brosse

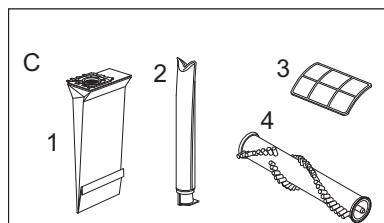

⚠ AVERTISSEMENT:

Pour réduire les risques de choc électrique, ne pas utiliser à l'extérieur et ne pas aspirer de matières humides!

Détails Techniques

Vacuum Motor	1200 Watt
Water Lift	2300 mm (90")
Air Flow	50 l/s
Dust Bag Capacity	5,3 liters
Working Width	378 mm (15")
Brush Drive	Tooth Belt
Brush Speed	2700 rpm
Floor Adjustment	Automatically Sensor Advised
Cable	12.2 m (40")
Weight	7.5 kg (16.5 lbs)
Ratio Suppression	EN 55014 Verf 242./91

U.S. Patents: 5,056,175
4,955,106
5,028,245

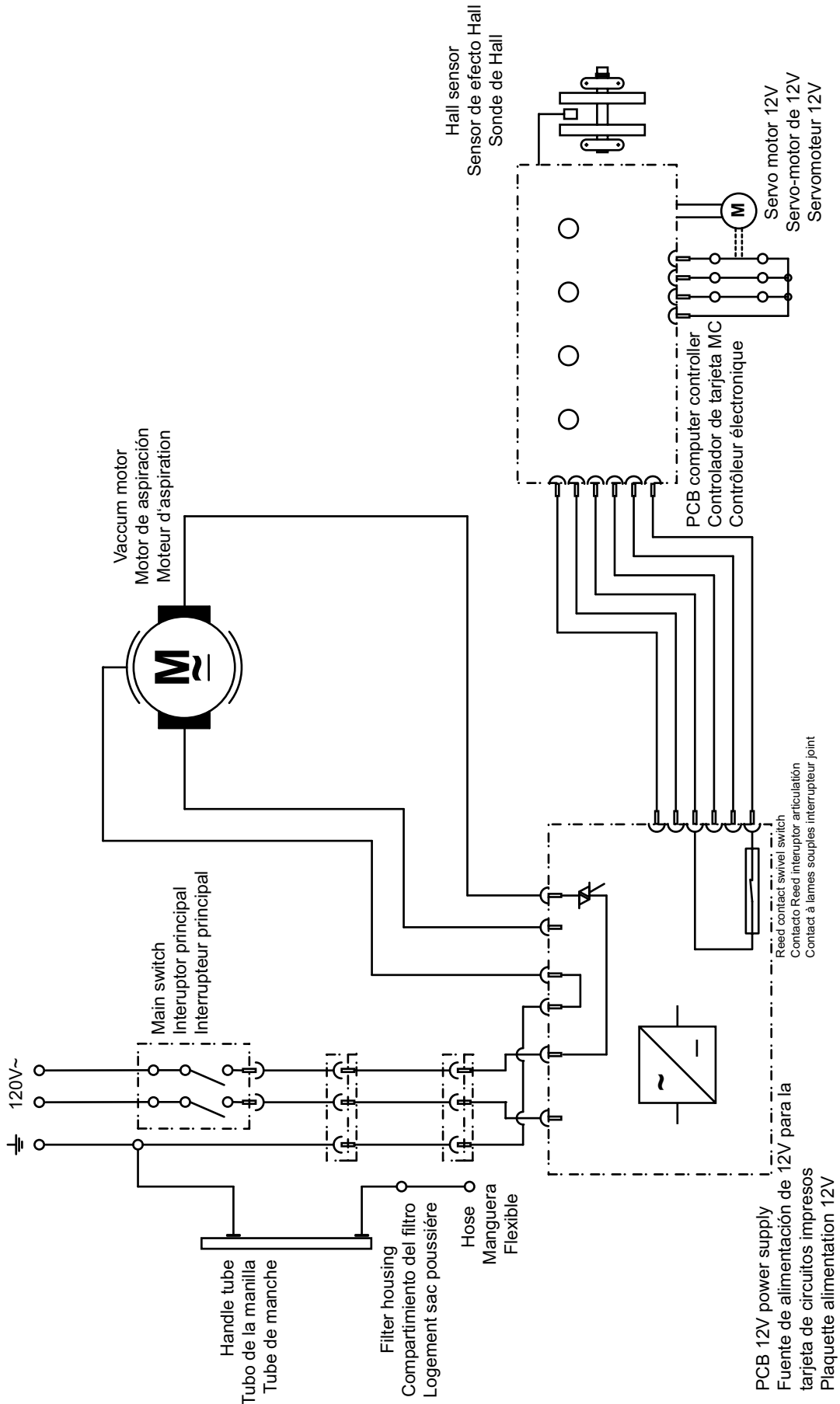



Spare Parts List

(1.012-024.0)

Sensor XP12 120V

From Serial No. #C59345551

If Serial Number is not listed,
Contact Manufacturer.

86404500

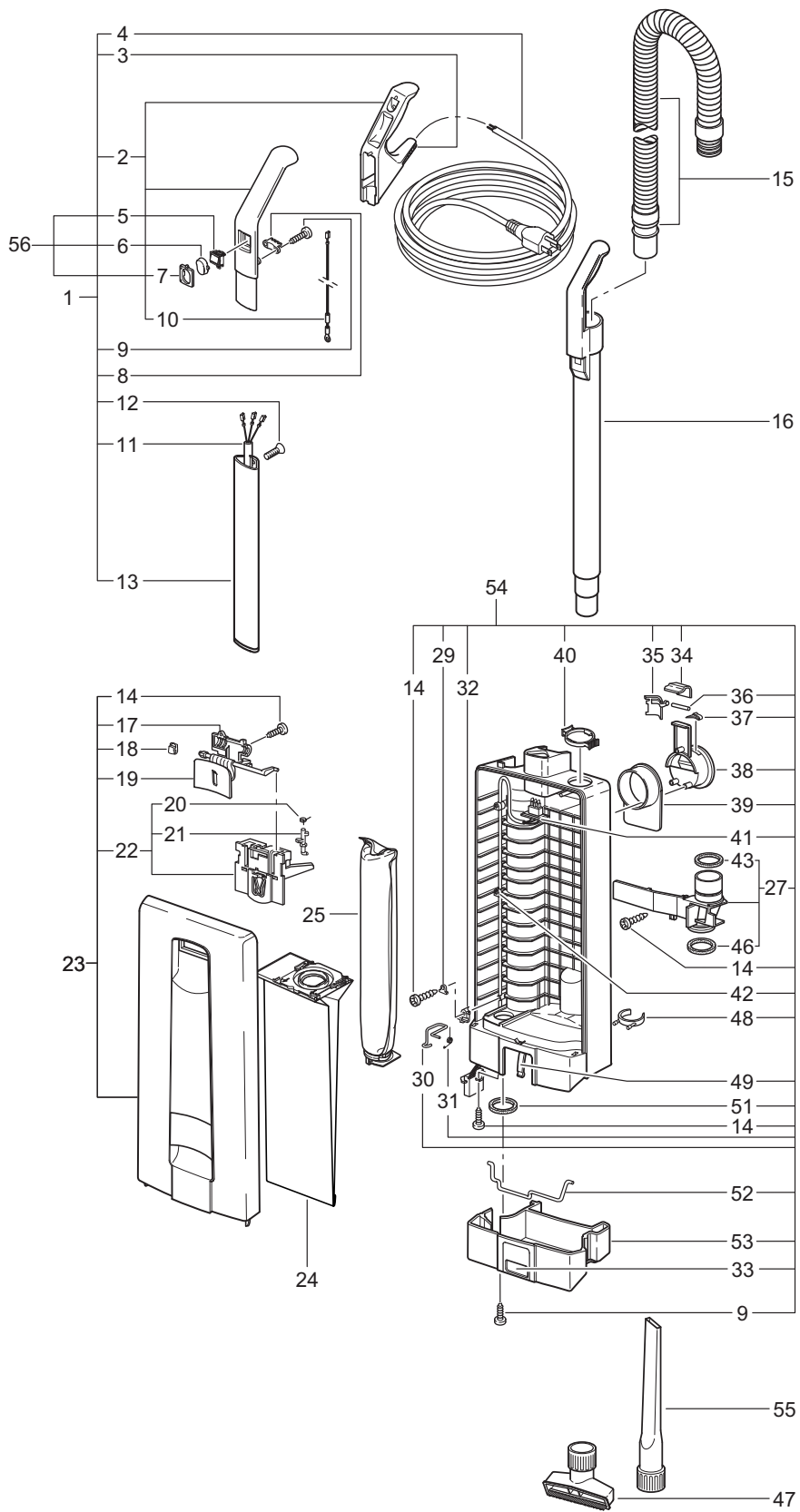

POS	PRODUCT CODE	PRV NO.	DESCRIPTION
1	86407970	5625WI	HANDLE COMPLETE, BLACK
2	86372980	5295WI	HANDLE GRIP SR BLACK
3	86319140	5359SW	GROMMET, BLACK
4	86139130	1260KA	CABLE, YELLOW
5	86319160	5113	SWITCH
6	86407990	5160ZG	SWITCH CAP, ZINC YELLOW
7	86319180	5161SW	SWITCH CAP HOLDER BLACK
8	86139280	5162	CABLE CLAMP
9	86147040	0103ER	SCR, M3,9 X 16 MM DIN 7981
10	86137780	846	ANTISTATIC WIRE
11	86142310	5256ER	HANDLE CABLE 3WIRE W/CONNECTOR
12	86147140	129	SCREW, M4 x 12MM
13	86142300	5187	HANDLE TUBE
14	86147030	102	SCREW M3,9x13 DIN 7981
15	86142650	5040sb	HOSE, SENSOR SILVER
16	86319200	5045sw	EXTENSION TUBE, BLACK
17	86408000	5803kg	COVER, KARCHER GRAY
18	86145340	5319	SPRING, BAG HOLDER
19	86408010	5706zg	COVER RELEASE, ZINC YELLOW
20	86144760	5091	SAFETY CATCH SPRING
21	86144770	5360	SAFETY CATCH
22	86138050	5324	BAG HOLDER.
23	86408020	5800BG	FRONT COVER COMPLETE, BASALT GRAY
24	86000500	5300	SENSOR FILTER BAG PACK
25	86005220	5301ER	MICRO HYGIENE FILTER
27	86408030	5380BG	INTERNAL COVER, BASALT GRAY
29	86139970	1073	CLAMP
30	86141620	5208	FILTER SAFETY CATCH
31	86145320	5210	SPRING (MICOR FILTER CATCH
32	86139290	5164	CABLE CLAMP
33	86408040	5082kg	DUST BAG HOUSING LOCKING CATCH, KARCHER GRAY
34	86408050	5098kg	LOCK CATCH, KARCHER GRAY
35	86142290	5099	HANDLE LOCK PLATE
36	86143060	187	LOCK PIN
37	86145350	5146	STOP SPRING (HOOK)
38	86408060	5145bg	CARRYING HANDLE, BASALT GRAY
39	86408070	5144kg	CABLE HOOK, KARCHER GRAY
40	86414170	5424KG	RETAINING RING, KARCHER GRAY
41	86142880	5255ER	INTERNAL CABLE 3WIRE LOOSE CON
42	86139320	5266	CABLE CLAMP (FILTER BAG HSNG)
43	86373870	5842	SEAL
46	86144930	5289	SEAL, FILTER TUBE
47	86319290	1491sw	UPHOLSTERY NOZZLE, BLACK
48	86319250	1823sw	CLIP, DUST BAG HOUSE-SR12, BLACK
49	86145280	5084	SPRING, LOCKING ROD
51	86144910	5163	SEAL, FILTER BAG HOUSING NECK
52	86143120	5083	LOCKING ROD
53	86408090	5085bg	DUST BAG HOUS.BUMPER BASE, BASALT GRAY
54	86408100	5215BG	DUST BAG HOUSING, SR'S, 3-WIRE, BASALT GRAY
55	86319300	1092sw	CREVICE NOZZLE, BLACK
56	86408110	0532EK	SWITCH, BLACK / ZINC YELLOW

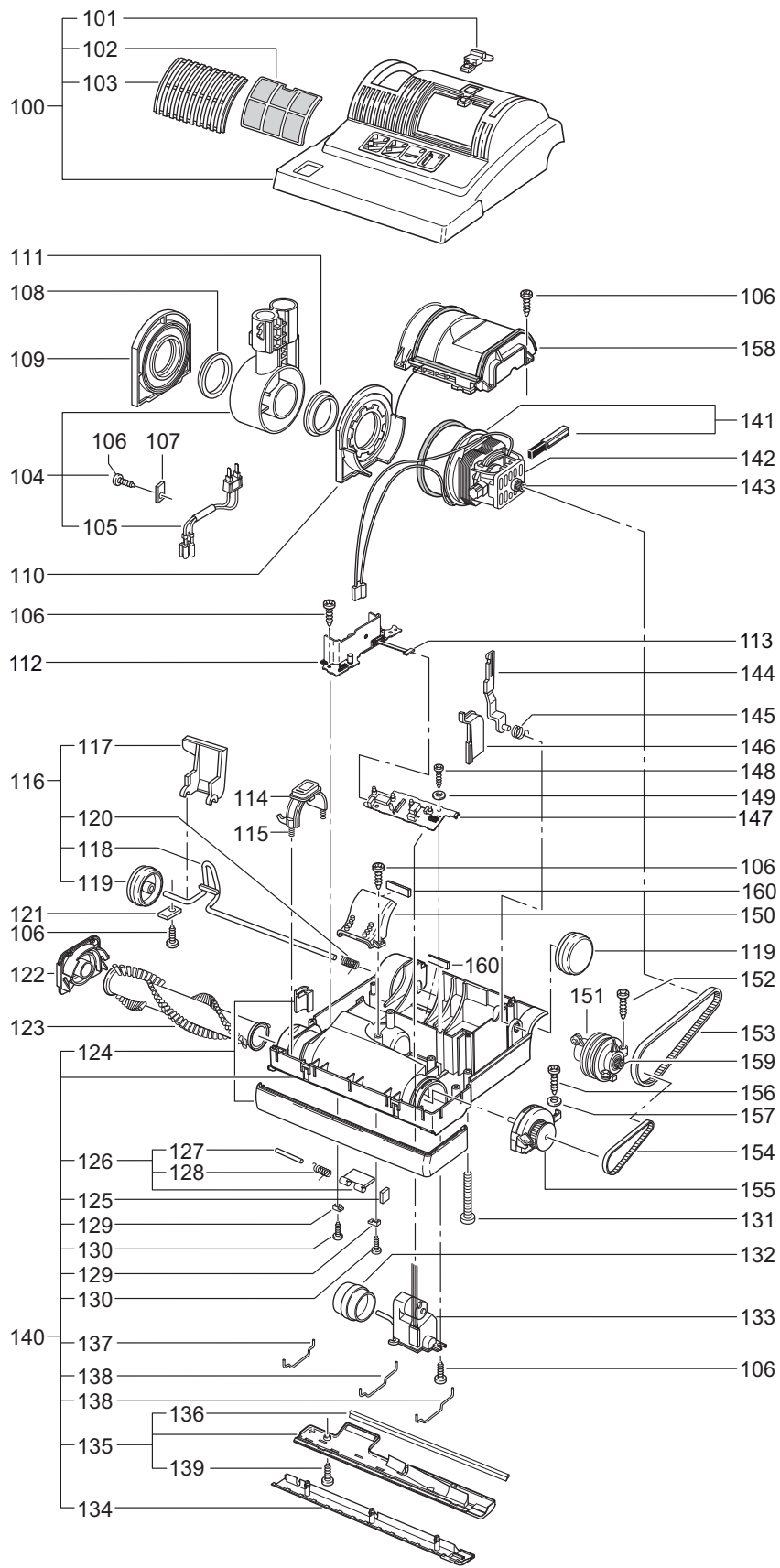

Pos	PRODUCT CODE	PRV NO.	DESCRIPTION
100	86406060	5485BG	POWER HEAD COVER XP 12, BASALT GRAY
101	86406070	5008kg	EXHAUST FILTER CATCH , KARCHER GRAY
102	86141450	5143	EXHAUST FILTER
103	86406080	5007BG	EXHAUST FILTER COVER, BASALT GRAY
104	86406090	5727WI	SWIVEL NECK ASSEMBLY, LIGHT GRAY/ZINC YELLOW
105	86143200	5258UL	MALE CONTACT HOLDER
106	86147030	102	SCREW M3,9x13 DIN 7981
107	86139230	2494	CABLE CLAMP
108	86145120	5101	SLEEVE
109	86146120	5480	SWIVEL NECK SUPPORT R. H.
110	86146110	5479	SWIVEL NECK SUPPORT L.H.
111	86146130	5717	SWIVEL NECK BEARING
112	86385730	5848ER	POWER SUPPLY 100-120V
113	86385760	5205/1	RIBBON CABLE
114	86406100	5102kg	BRUSH ROLLER RELEASE, KARCHER GRAY
115	86145290	5103	SPRING
116	86406110	5051zg	AXLE ASSEMBLY, ZINC YELLOW
117	86406120	5059zg	FOOT PEDAL,ZINC YELLOW
118	86137990	5053	AXLE
119	86319360	5819sw	WHEEL, BLACK
120	86146570	2010	WHEEL RETURN SPRING
121	86140000	2014	CLAMP CONNECTING ROD AXLE
122	86406130	5287bg	BEARING BLOCK RIGHT HAND, BLACK/BASALT GRAY
123	86004950	5010WI	BRUSH ROLLER 12"
124	86319410	5005sw	BUMPER (2PC SR12), BLACK
125	86406140	5155sw	RUBBING PLATE BLACK
126	86406150	5172ZG	ACCESS DOOR, ZINC YELLOW
127	86138000	5303	ACCESS DOOR AXLE
128	86145330	5304	SPRING, ACCESS DOOR
129	86406160	5154sw	HINGE, BLACK
130	86147150	100	SCREW C 2,9x9,5,
131	86147170	176	SCREW M4 x 30
132	86319380	5174sw	PILE ADJUSTMENT WHEEL, BLACK
133	86145080	5060ER	SERVO MOTOR WITH GEAR BOX
134	86406170	5411gs	BOTTOM PLATE, FRT, CLP, GRAY BLACK, SR12
135	86406180	5412gs	BOTTOM PLATE, REAR, CPL, GRAY BLACK, SR12
136	86144940	5400-1	SEALING STRIP 12"
137	86146790	5401	WIRE TIE, BOTTOM PLATE, OUTER
138	86146800	5402	WIRE TIE, BOTTOM PLATE, CENTER
139	86144850	197	SCREW M4x12 MM WE/WASHER
140	86406190	5482SW	CHASSIS XP12, COMPL., BLACK
141	86139400	05117S	CARBON BRUSH SET 100/120V
-	86146210	05135ST	THERMO SWITCH VAC
-	86143630	5469	MOTOR 1000 W / 120 V
142	86144710	5100	RUBBER MOUNTING
143	86143620	5462	VACUUM MOTOR PULLEY 2MR
144	86145470	5129	SUPPORT LEVER
145	86145460	5107-1	SUPPORT SPRING
146	86143570	5112SW	MOTOR PULLEY COVER
147	86385750	5849ER	COMPUTER CONTROLLER 100-240V
148	86147160	107	SCREW 2.9x13

SENSOR XP12 - Continued

Pos	PRODUCT CODE	PRV NO.	DESCRIPTION
149	86147190	143	WASHER 3.2
150	86140760	5173SW	COVER (SWIVEL NECK)
151	86145050	5464	SENSOR X4 CPL.
152	86147050	104	SCR M3. 9x 25 MM
153	86138240	5463	BELT 2MR-310-6
154	86005000	5110	BELT 219 3M HTDII-6
155	86138200	5766hg	BEARING BLOCK, LH, XP12
156	86147040	0103ER	SCR, M3,9 X 16 MM DIN 7981
157	86146550	141	WASHER, LOCK
158	86143560	5018UL	MOTOR COVER, GRAY BLACK
159	86143580	5117/1	SENSOR PULLEY
160	86372570	5108ER	FELT STRIP SWIVEL NECK (50 PKG)

